

emporia **CAREplus**

GENTILE UTENTE,

Congratulazioni per aver acquistato un telefono cellulare **emporiaCAREplus!**

Per aiutarLa a familiarizzarsi rapidamente con il Suo nuovo telefono cellulare, abbiamo raccolto in poche pagine le informazioni essenziali.

Buon divertimento con il Suo telefono!

Cordiali saluti

EMPORIA Telecom

Eveline Pupete
CEO emporia Telecom

Dotazione:



Telefono cellulare,
docking station con
supporto da parete



Orologio di
emergenza



Cavo di caricamento
(RL - V170EU)

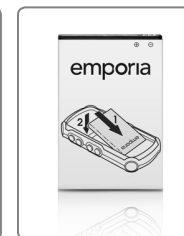

Batteria
(AK - V33i)



Manuale d'uso

A COSA SERVONO I VARI TASTI?

Tasto Chiudere/indietro/eliminare

- Durante la chiamata: terminare
- Nel menu: tornare indietro
- Durante l'immissione di numeri o lettere: eliminare

Tasto di risposta/OK

- Comporre: immettere un numero, quindi premere 
- Chiamata in arrivo: accettare (anche durante il funzionamento con la docking station o in vivavoce)
- Nel menu: confermare la selezione
- In standby (riposo): aprire l'elenco delle chiamate (effettuate, ricevute, perse)

Frecce

- Spostarsi nella **Rubrica** e nel menu
- Durante lo standby, utilizzare  per aprire la **Rubrica**

Tasto **1**

- Premere a lungo: ascoltare la segreteria telefonica

Tasto **0**

- Durante la scrittura (SMS, voce della rubrica): aggiungere uno spazio

Asterisco

- Premere a lungo: ultime 10 chiamate eseguite
- Premere brevemente 2 volte: + (per il prefisso, ad es. +39 per l'Italia)
- Premere brevemente 3 volte: immettere una pausa di composizione
- Durante la scrittura: caratteri speciali (.,?!"()@...)
- Luce rossa lampeggiante: caricamento o capacità della batteria troppo bassa
- Luce rossa continua: caricamento completato



Tasto cancelletto

- Premere a lungo: elenco delle chiamate perse
- Durante la scrittura: passare tra caratteri maiuscoli e minuscoli o numeri
- Luce blu lampeggiante: chiamata persa

Tasto di accensione/spegnimento

Per accendere/spegnere: premere per 2 secondi

Regolazione del volume

- Modificare il volume del ricevitore
- Il telefono squilla: premere  per disattivare la suoneria (*squilla di nuovo alla chiamata successiva*)

Blocco tastiera

Impedisce la pressione accidentale dei tasti. Per attivare/disattivare, premere il tasto per 2 secondi.



SIMBOLI SULLO SCHERMO *(vedi anche Capitolo 4)*

 Stato batteria

 Sveglia attiva

 Bluetooth attivato

 Chiamata persa

 Trasferimento di chiamata

 Nuovo SMS

 Modo silenzioso/sleep

 Modo riunione/teatro

 MAX Modo bus/massimo



Tasto torcia elettrica

- Premere per 3 secondi per accendere
- Premere brevemente per spegnere

ATTENZIONE: Non puntare mai direttamente negli occhi di persone o animali!

MENU

Tasto menu

Apertura del menu

(SMS, Elenco chiamate, Rubrica, Impostazioni)

24

Tasto allarme giornaliero

Tacitare l'allarme passivo impostato.

Programmabile opzionalmente anche come Tasto preferito. (Vedi capitolo 6.2 a pagina 22)

Pulsante di emergenza

Vano batteria

Batteria ad alte prestazioni agli ioni di litio



Potenza del segnale



Roaming: se si è all'estero, questo simbolo sostituisce quello relativo alla potenza del segnale informando l'utente che sta chiamando dalla rete di un altro operatore.



GPS attivo

Fix GPS:

Appare se la funzione GPS ha individuato la posizione geografica.

INDICE

1. Primi passi	6
1.1 Inserimento della scheda SIM	6
1.2 Inserimento della batteria	6
1.3 Caricamento della batteria.....	7
1.4 Accensione/spegnimento del telefono	8
2. Navigazione nel telefono	10
2.1 Testo di guida nel menu	11
2.2 Durata dell'illuminazione	11
3. Effettuare telefonate	12
3.1 Composizione tramite tastiera	12
3.2 Ricomposizione del numero	12
3.3 Elenco delle chiamate	12
3.4 Vivavoce.....	12
3.5 Selezione dalla rubrica	13
3.6 Rubrica telefonica	13
3.6.1 Salvataggio di nomi e numeri	13
3.6.2 Modifica di nomi e numeri	13
3.6.3 Chiamata verso numeri della rubrica	14
3.6.4 Ricerca di nomi	14
3.6.5 Salvataggio per la composizione rapida: salvataggio dei nove numeri più importanti ..	14
3.6.6 Utilizzo della composizione rapida: chiamata verso i nove numeri più importanti	14
3.6.7 Gestione della rubrica a distanza tramite SMS.....	15
3.6.8 Impostazioni della rubrica	15
4. Informazioni sulla schermata di standby	16
5. Scrittura e invio di SMS	18
5.1 Immissione del testo	18
5.2 Invio del messaggio.....	20
5.3 Conferma di SMS	20
5.4 Numero del centro servizi SMS.....	21

6. Voci di menu principali 22

6.1	Profili telefonici.....	22
6.2	Preferiti.....	22
6.3	Impostazioni di sicurezza.....	23
6.4	Numero della segreteria telefonica	23

7. Strumenti 24

7.1	Sveglia.....	24
7.2	Promemoria di compleanno	24
7.3	Calcolatrice	25
7.4	Calendario	25
7.5	Servizi SIM	25
7.6	Bluetooth.....	26

8. Funzioni per le chiamate di emergenza 28

8.1	Funzione chiamata di emergenza emporia (pulsante di emergenza)	28
8.1.1	Attivazione del pulsante di emergenza	28
8.1.2	Salvataggio dei numeri di emergenza	29
8.1.3	Cosa fare in caso di emergenza	29
8.1.4	Cosa accade una volta effettuata la chiamata di emergenza.....	30
8.2	Funzioni avanzate per la chiamata di emergenza emporia	32
8.2.1	emporia4CARE	32
8.2.2	Identificazione della posizione: (GPS)	35
8.2.3	Allarme giornaliero.....	38
8.2.4	Allarme batteria	38
8.2.5	Geofence (allarme di zona).....	39
8.2.6	Allarme di caduta	40
8.2.7	Funzione chiamata di emergenza e orologio da polso.....	42
8.2.8	Altre impostazioni nella voce di menu Impostazioni chiamate di emergenza	45

9. Panoramica dei menu 46

10. Informazioni generali 48

1. PRIMI PASSI

1.1 INSERIMENTO DELLA SCHEDA SIM

Per effettuare le chiamate è richiesta una scheda SIM, che viene fornita dal proprio operatore telefonico.

Inserire la scheda nel seguente modo:

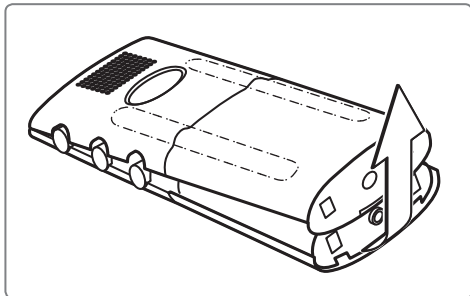

Rimuovere il coperchio della batteria.

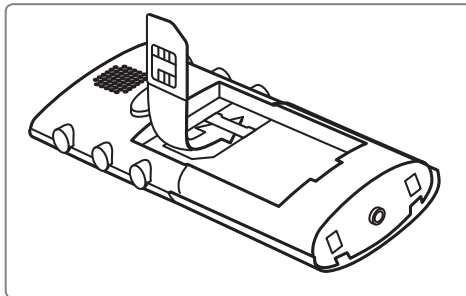

Inserire la scheda SIM con il chip dorato rivolto verso il basso e l'angolo mancante in basso a sinistra.

1.2 INSERIMENTO DELLA BATTERIA

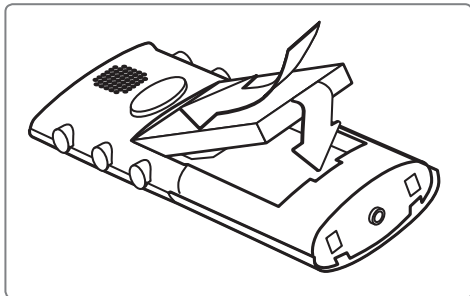

I contatti della batteria in alto devono combaciare con i contatti dorati del telefono cellulare.

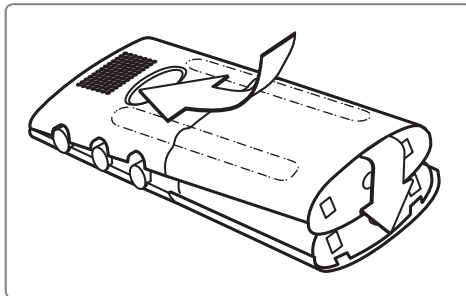

Esercitando una leggera pressione, spostare in avanti il coperchio della batteria fino a farlo scattare.

1.3 CARICAMENTO DELLA BATTERIA

Nota: prima di utilizzare il telefono cellulare per la prima volta, caricare la batteria per almeno 4 ore.

1.3.1 Caricamento con il cavo di caricamento

Inserire il cavo di caricamento nella presa situata nella parte inferiore del telefono. Dopodiché inserire la spina di alimentazione nella presa di corrente.

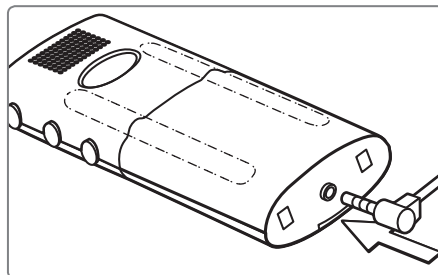

Il simbolo della batteria sul display informa sullo stato del caricamento.
Le barre relative allo stato della batteria si riempiono = Il telefono è in carica;
Le barre relative allo stato della batteria restano visibili = Il caricamento è completato.

1.3.2 Caricamento con la docking station

Collegare la spina del cavo di caricamento al retro della docking station e inserire la spina di alimentazione nella presa di corrente. Dopodiché collocare il telefono nella docking station.

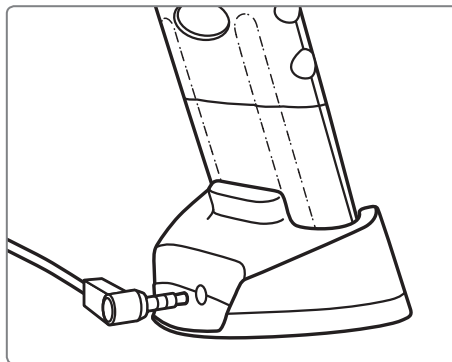

1.3.3 Montaggio della docking station alla parete

In alternativa è possibile fissare la docking station alla parete utilizzando il supporto in dotazione. Effettuare il montaggio nel seguente modo:

1. Trovare un punto adatto in prossimità di una presa di corrente. *(Verificare la distanza con il cavo di caricamento.)*
2. Realizzare tre fori.
3. Se necessario, inserire dei tasselli *(non inclusi nella dotazione).*
4. Avvitare il supporto per parete mediante apposite viti *(non incluse nella dotazione).*
5. Inserire la docking station nel supporto per parete. Accertarsi che scatti.
6. Collegare la spina del cavo di caricamento al retro della docking station e inserire la spina di alimentazione nella presa di corrente.

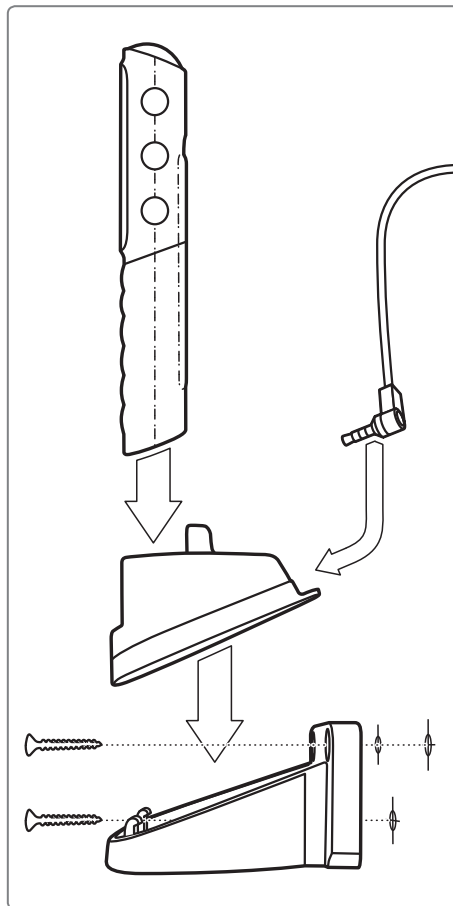







1.4 ACCENSIONE/SPEGNIMENTO DEL TELEFONO

Premere il tasto  per almeno 2 secondi.

1.4.1 Alla prima accensione

1. A seconda dell'operatore telefonico verrà richiesto di immettere un codice PIN a 4 cifre. Questo è reperibile nei documenti ricevuti dal proprio operatore: immettere il PIN e confermare con il tasto .

(Vedi capitolo 6.3 a pagina 23)

2. Verrà richiesto di impostare la **lingua**:
selezionare la lingua desiderata come descritto utilizzando le frecce e il tasto .
3. Verrà richiesto di impostare l'**ora**:
immetterla mediante i tasti numerici.
Confermare quanto immesso con il tasto .
4. Verrà richiesto di impostare la **data**:
immetterla mediante i tasti numerici.
Confermare quanto immesso con il tasto .
5. Verrà richiesto di impostare la **dimensione del testo** sul display:
selezionare **Grande** o **Piccolo** utilizzando le frecce.
Confermare quanto immesso con il tasto .
6. Verrà richiesto di impostare il proprio **numero**:
immetterlo mediante i tasti numerici e confermare con il tasto .
7. Verrà richiesto di impostare il proprio **nome**:
immetterlo tramite la tastiera e confermare il **salvataggio** con il tasto .



*Nota: per modificare la data e l'ora in un secondo momento, aprire il menu **Impostazioni/Data e ora**.*

*Nota: per modificare le dimensioni del testo in un secondo momento, aprire il menu **Impostazioni/Dimensione testo**.*

*Nota: per modificare il proprio numero di telefono e il proprio nome in un secondo momento, aprire il menu **Rubrica/Proprio num**.*

2. NAVIGAZIONE NEL TELEFONO

– Premendo il tasto  (sul lato destro del telefono) in modalità di standby, è possibile accedere al menu con le voci principali (messaggi, rubrica, impostazioni ecc.).
Informazioni sulla schermata di standby sono reperibili nel Capitolo 4.

– Le frecce   consentono di spostarsi all'interno del menu e di attivare la voce di menu desiderata (ad es. Impostazioni).

Nota: qualora sia stata evidenziata una voce di menu, il relativo simbolo apparirà leggermente ingrandito. Inoltre la voce di menu evidenziata verrà mostrata sul bordo superiore dello schermo.



– Per selezionare una voce di menu, premere il tasto .
Questo tasto viene utilizzato anche per confermare le impostazioni e per avviare/accettare le chiamate.

– Per tornare indietro nel menu, premere il tasto .

– Per tornare alla schermata di standby, premere ripetutamente il tasto  oppure tenere premuto il tasto  fino a quando appare la schermata di standby.

*Nota: le voci di menu nel telefono sono precedute ciascuna da un corrispondente numero. Premendo tale numero (ad es. 4 per **la rubrica**) verrà aperta la corrispondente voce di menu.*

2.1 TESTO DI GUIDA NEL MENU

Se si seleziona una voce di menu senza confermarla con , dopo breve tempo verrà visualizzato un testo informativo relativo ad essa. Per nascondere tale testo, premere il tasto .

Il menu **Impostazioni/Testo di guida** consente di attivare e disattivare tale funzione.

2.2 DURATA DELL'ILLUMINAZIONE



Se non viene immesso alcunché per alcuni secondi, lo schermo si spegne in modo da risparmiare energia. In caso di chiamata in arrivo o premendo un tasto qualsiasi, lo schermo si riattiva automaticamente.

Il menu **Impostazioni/Display e luce/Illuminaz. Display** consente di definire dopo quanti secondi lo schermo deve essere spento.

3. EFFETTUARE TELEFONATE

3.1 COMPOSIZIONE TRAMITE TASTIERA

Immettere il numero telefonico mediante la tastiera includendo SEMPRE il prefisso. *Esempio: immettere «039789789» per il numero 789789 con prefisso 039*



- Stabilire il collegamento telefonico con .
- Terminare la chiamata con . Se l'interlocutore chiude per primo, la pressione di  non è più necessaria.

3.2 RICOMPOSIZIONE DEL NUMERO



Per chiamare nuovamente uno degli ultimi numeri chiamati, premere a lungo il tasto  nella modalità di standby (*Vedi capitolo 4 a pagina 16*) e attivare il numero desiderato utilizzando le frecce.

Chiamare il numero desiderato premendo il tasto .

3.3 ELENCO DELLE CHIAMATE

Per chiamare uno dei numeri relativi alle ultime chiamate effettuate, ricevute o perse, premere il tasto  nella modalità di standby (*Vedi capitolo 4 a pagina 16*) e attivare il numero desiderato utilizzando le frecce. Chiamare il numero desiderato premendo il tasto .

3.4 VIVAVOCE

- Durante una chiamata, premere il tasto  e selezionare **Viva voce**. Confermare con il tasto .
- La distanza da cui parlare dovrebbe essere di almeno 50 cm.

Funzionamento con la docking station

- Collocando il telefono cellulare nella docking station, questo passerà automaticamente alla modalità vivavoce.
- Estruendo il telefono cellulare dalla docking station, verrà attivato automaticamente l'altoparlante del cellulare stesso.

Accettazione di una chiamata con la docking station

- Premendo il tasto  per accettare una chiamata, il telefono cellulare passa automaticamente alla modalità vivavoce.

3.5 SELEZIONE DALLA RUBRICA

Nella rubrica è possibile salvare nomi e numeri, che verranno elencati in ordine alfabetico. Per aprire la rubrica, premere il tasto  nella modalità di standby (*Vedi capitolo 4 a pagina 16*) o aprire il menu **Rubrica/Cerca**.

3.6 RUBRICA TELEFONICA

La rubrica telefonica consente di salvare, modificare e cercare fino a 500 nomi e numeri. Le voci possono essere salvate nel telefono o nella scheda SIM.

Nota: le 500 voci consentite si riferiscono alla rubrica interna del telefono. Oltre ad esse è possibile salvare numeri telefonici sulla propria scheda SIM.

3.6.1 Salvataggio di nomi e numeri

1. Aprire il menu **Rubrica**.
2. Selezionare **Nuovo contatto**.
3. Immettere il numero mediante i tasti numerici e confermare con il tasto .
4. Immettere il nome mediante la tastiera e confermare.

Nota: per la scrittura del testo vedi Capitolo 5.

3.6.2 Modifica di nomi e numeri

Nel menu **Rubrica/Modifica contatto**, selezionare il numero e/o il nome, modificarlo e quindi confermare.

3.6.3 Chiamata verso numeri della rubrica

Nella rubrica, selezionare una voce con   e stabilire il collegamento con .

3.6.4 Ricerca di nomi

Nella **rubrica** è possibile immettere le iniziali di un nome o cognome da cercare. La ricerca verrà avviata automaticamente. Nel caso non sia presente alcuna voce con le iniziali immesse, verrà visualizzato quanto segue: **Elenco vuoto!**

Nota: per informazioni sull'immissione delle iniziali, vedi Capitolo 5.1

3.6.5 Salvataggio per la composizione rapida: salvataggio dei nove numeri più importanti









Aprire il menu **Rubrica/Tasti di composizione rapida** per salvare i nove numeri più importanti in corrispondenza dei tasti da  a .

Selezionare **Composizione rapida 1** per cercare e salvare il primo numero desiderato.

Selezionare **Composizione rapida 2** per cercare e salvare il secondo numero desiderato e così via.

Nota: il tasto di composizione rapida 1 potrebbe essere stato preimpostato dal proprio operatore telefonico per corrispondere al numero della segreteria telefonica.

3.6.6 Utilizzo della composizione rapida: chiamata verso i nove numeri più importanti

Per chiamare un numero di composizione rapida già salvato, tenere premuto il tasto         o  fino a quando la chiamata viene avviata.

Nota: se non sono ancora stati salvati dei numeri, alla pressione dei tasti numerici         o  verrà richiesto di salvare un numero.

3.6.7 Gestione della rubrica a distanza tramite SMS

È possibile farsi inviare voci di rubrica (ad es. parenti e conoscenti) da un altro telefono cellulare tramite SMS;

i numeri verranno acquisiti automaticamente dal proprio cellulare.

Tramite la voce di menu **Rubrica/SMS nella Rubrica**

è possibile attivare/disattivare questa opzione o stabilire che solo le persone salvate sul proprio telefono siano autorizzate a inviare voci di rubrica.

A tale scopo la persona in questione deve inviare un SMS nel seguente formato: **#Nome#Numero#** Ad es.: **#Carlo#01509876543#**

Alla ricezione dell'SMS il numero telefonico verrà salvato automaticamente nella propria rubrica.

3.6.8 Impostazioni della rubrica

Nel menu **Rubrica/Impostazioni** sono disponibili le seguenti opzioni:

- **Salva voce su:** permette di stabilire dove salvare le voci della rubrica (**Scheda SIM** o **Telefono**).
- **Memoria in uso:** consente di scegliere quale elenco telefonico verrà mostrato nella rubrica (**Scheda SIM** e/o **Telefono**).
- **Stato memoria:** permette di vedere quanti numeri sono già stati salvati.
- **Salva autom. nella Rubrica:** consente di definire se, al termine di una chiamata, il numero dell'interlocutore - qualora non sia già presente nella rubrica - debba essere salvato o cancellato.















4. INFORMAZIONI SULLA SCHERMATA DI STANDBY

Se sul telefono cellulare non è in esecuzione alcuna applicazione (chiamata, SMS, menu), esso si trova in modalità di standby. Sul display (=schermo) è visibile la schermata di standby.

Se ci si trova nel menu o in un'altra applicazione, è possibile tornare alla schermata di standby premendo più volte il tasto .



Nella modalità di standby sono visualizzabili i seguenti simboli:

-  Fornisce informazioni sullo stato di caricamento.
(Vedi capitolo 1.3 a pagina 7)
-  Fornisce informazioni sulla ricezione attuale (potenza del segnale).
 -  Roaming – Appare se ci si trova nella rete telefonica di un altro operatore, ad es. all'estero.
 -  Auricolare collegato
 -  Appare se la sveglia è impostata e attivata.
 -  Appare se è stato attivato il **Modo silenzioso/sleep**.
(Vedi capitolo 6.1 a pagina 22)
 -  Appare se è stato attivato il **Modo riunione/teatro**.
 - MAX** Appare se è stato attivato il **Modo Bus/Massimo**.
 -  Appare quando si riceve un SMS. (Vedi capitolo 5 a pagina 18)
 -  Appare in caso di chiamata persa. (Vedi capitolo 3.3 a pagina 12)
 -  Appare se tutte le chiamate in arrivo vengono deviate.
 -  Appare se il Bluetooth è attivato. (Vedi capitolo 7.6 a pagina 26)
 -  Appare se è stato accoppiato un altro dispositivo Bluetooth.
 -  Appare quando la funzione GPS è attivata.
 -  Appare se la funzione GPS ha individuato la posizione geografica.



Appare se il geofencing è attivato.

(Vedi capitolo 8.2.5 a pagina 39)



Appare se l'allarme di caduta è attivato.



Appare se l'allarme batteria è attivato.

(Vedi capitolo 8.2.4 a pagina 38)



Appare se l'allarme giornaliero è attivato.

(Vedi capitolo 8.2.3 a pagina 38)



Appare se è stato accoppiato l'orologio di emergenza.

(Vedi capitolo 8.2.7 a pagina 42)



Appare se la funzione per l'orologio di emergenza è stata attivata ma l'orologio di emergenza non è stato ancora accoppiato.

H blu: Appare se il telefono è registrato nella piattaforma **emporia4CARE**

o in un'organizzazione CARE. *(Vedi capitolo 8.2 a pagina 32)*

H verde: Appare se il telefono è registrato nella piattaforma **emporia4CARE** o

in un'organizzazione CARE e sono stati definiti amici in grado di identificare la posizione dell'utente. *(Vedi capitolo 8.2 a pagina 32)*

H rossa: Appare se il telefono non è più registrato nella piattaforma **emporia4CARE**

o in un'organizzazione CARE ma sono stati definiti amici ancora in grado di identificare la posizione dell'utente. *(Vedi capitolo 8.2 a pagina 32)*

5. SCRITTURA E INVIO DI SMS

Con il telefono cellulare è possibile scrivere e inviare messaggi di testo.





Ulteriori informazioni al riguardo sono disponibili nel menu Messaggi/Nuovo SMS

5.1 IMMISSIONE DEL TESTO

È possibile immettere numeri e lettere utilizzando i tasti numerici.

A ciascun tasto corrispondono più caratteri, ognuno dipendente da quante volte si preme sul tasto stesso.

È possibile cancellare o sostituire un carattere all'interno del testo scritto anche in un secondo momento.

- La linea verticale «|» mostra l'attuale posizione all'interno del testo.
- Tale posizione può essere modificata utilizzando i tasti  .
- Premendo a lungo   è possibile spostarsi di una riga verso l'alto o il basso.

Il tasto consente di cambiare tra 4 modalità di scrittura:



 **Abc**: MAIUSCOLO&minuscolo – Lettera maiuscola solo all'inizio della frase

 **abc**: solo minuscolo – Tutte le lettere vengono scritte in minuscolo

 **ABC**: SOLO MAIUSCOLO – Tutte le lettere vengono scritte in maiuscolo

 **123**: Numeri

Ho commesso un errore durante la scrittura. E ora?

- Per cancellare singoli caratteri a sinistra della linea verticale «|», premere brevemente il tasto .
- Tenendo premuto il tasto  per 3 secondi, tutti i caratteri a sinistra della linea verticale «|» vengono cancellati (*ad es. per rimuovere intere sezioni del testo*).

Di seguito vengono riportati tutti i caratteri e le funzioni selezionabili.

1 → ., - ? ! ' @ : ; () * 1	6 → m n o 6 ö ñ ô œ ó ò * → ., ? ! ' () @ \ / : _ ; + - * = % & < > £ \$
2 → abc2ääääääæçác	7 → p q r s 7 ß \$ § ¥ § € ¤ [] { } ~ # ↵
3 → def3 dé é ë è ê ë	8 → t u v 8 ü ù ú # → Cambia tra scrittura minuscola, maiuscola e numeri
4 → g h i 4 î ï ð ğ	9 → w x y z 9 ŵ ý ÿ
5 → j k l 5 £	0 → Spazio; 0; ↵
	Abc ABC abc 123

Come selezionare i caratteri.

5 → Premere 1 volta = j	1 → Premere 1 volta = . (punto)
→ Premere 2 volte = k	→ Premere 2 volte = , (virgola)
→ Premere 3 volte = l	→ Premere 3 volte = -
→ Premere 4 volte = 5	→ Premere 4 volte = ?

Inserire caratteri speciali



Premere il tasto *****:

Nella tabella raffigurata, è possibile spostarsi verso l'alto con il tasto **2**,

verso il basso con il tasto **8**,

verso sinistra con il tasto **4** e

verso destra con il tasto **6**.

Una volta che ci si trova sul carattere desiderato, premere 

o **5**



per inserirlo nel testo.

Sono disponibili i seguenti caratteri speciali:

., ? ! ' () @ \ / : _ ; + - * = % & < > £ \$ ¥ § € ¤ [] { }

~# Spazio Inserimento

5.2 INVIO DEL MESSAGGIO

1. Aprire il menu alla voce **Messaggi** e selezionare **Nuovo SMS**.
2. Dopo aver immesso il testo con i tasti numerici, premere il tasto  e selezionare **Invia** o **Invia a molti**.
3. Immettere manualmente il numero o premere il tasto  per cercarlo.
4. Selezionare l'elenco desiderato (**Rubrica** o **Numeri non salvati**) con il tasto , selezionare il numero desiderato e confermare. Il messaggio verrà ora inviato al numero selezionato.

5.3 CONFERMA DI SMS

Per ricevere un messaggio di conferma non appena il proprio SMS è stato inoltrato, attivare questa opzione da **Messaggi/Impostazioni/Conferma di SMS**.

Nota: presso alcuni operatori telefonici, questo servizio è a pagamento.

5.4 NUMERO DEL CENTRO SERVIZI SMS

Si tratta del numero centrale attraverso il quale l'operatore telefonico gestisce tutti gli SMS. Normalmente tale numero è preimpostato dall'operatore sulla scheda SIM. Qualora non fosse così, rivolgersi al proprio operatore telefonico. Il numero può essere modificato da **Messaggi / Impostazioni / Centro Messaggi**.

6. VOCI DI MENU PRINCIPALI

Per facilitare l'orientamento tra le varie voci del menu, di seguito ne è presente una breve descrizione.

6.1 PROFILI TELEFONICI

Alla voce **Impostazioni/Suonerie e avvisi** è possibile trovare ed effettuare le impostazioni, come ad es. selezionare la suoneria, il volume della stessa ecc. Qui si trovano inoltre i profili preimpostati **Silenzioso**, **Riunione** e **Massimo**. Il tempo impostato durante l'attivazione del profilo indica quando il profilo stesso verrà disattivato.

- **Silenzioso**: tutti i segnali acustici del telefono cellulare vengono disattivati.
- **Riunione**: al posto della suoneria, viene emesso un doppio segnale di beep seguito da una vibrazione.
- **Massimo**: tutti i segnali acustici vengono impostati sul volume massimo con contemporanea vibrazione.

6.2 PREFERITI

Dal menu **Impostazioni/Tasti preferiti** è possibile selezionare la funzione ritenuta più importante per poter accedere ad essa premendo il tasto **24** nella modalità di standby. È possibile selezionare le seguenti funzioni:

Allarme giornaliero, **Sveglia**, **Nuovo SMS**, **Ricevuti**, **Calcolatrice**, **Calendario**, **Cerca** e **Suonerie e avvisi**.

Nota: per poter effettuare l'impostazione qui descritta è necessario disporre del codice del telefono. Tale codice è preimpostato su 1234.

6.3 IMPOSTAZIONI DI SICUREZZA

Alla voce **Impostazioni / Impostazioni di sicurezza / PIN** è possibile modificare o disattivare il codice PIN. Disattivando la richiesta del codice PIN è possibile prevenire problemi nel caso in cui si scordi lo stesso; ciononostante il telefono non sarà protetto dall'eventuale attivazione da parte di estranei.

6.4 NUMERO DELLA SEGRETERIA TELEFONICA

Premendo il tasto **1** per 3 secondi, si verrà collegati automaticamente alla propria segreteria telefonica.

Nel caso in cui il numero della segreteria non sia ancora stato salvato sul telefono o sulla scheda SIM, al primo collegamento verrà richiesto di immettere il numero.

Il numero è reperibile nei documenti forniti dal proprio operatore telefonico o può essere richiesto all'operatore stesso.

7. STRUMENTI

7.1 SVEGLIA

Il telefono è dotato di sveglia.

L'ora può essere impostata dal menu **Strumenti/Sveglia**

Per impostare l'ora, premere i tasti numerici.

Per salvare l'ora, premere .

Sullo schermo appare: Tempo fino alla sveglia: 00 ore 00 minuti

Quando la sveglia suona, premere il tasto  per spegnerla.

Per far sì che la sveglia suoni nuovamente dopo 5 minuti, premere il tasto  (è possibile al massimo per 12 volte).

Per spegnere la sveglia, selezionare la voce **Off**

dal menu **Strumenti/Sveglia** e confermare con il tasto .

7.2 PROMEMORIA DI COMPLEANNO

Il menu **Strumenti/Ricorrenze** consente di salvare nuovi compleanni e gestire quelli già presenti.

È possibile salvare compleanni per i contatti **Dalla Rubrica** o

salvare un solo nome (senza numero telefonico) da **Inserisci nome**.

- Inserire per prima cosa la data di compleanno (ad es. 27/03),
- quindi l'ora del promemoria desiderato (ad es. 14:00),
- e salvare con .

Se il compleanno è imminente, il promemoria appare all'ora desiderata.

Se per un contatto di compleanno è stato salvato un numero,

è possibile chiamare subito la persona in questione premendo il tasto .

Utilizzare il tasto  per terminare il promemoria.

7.3 CALCOLATRICE

Tramite questa voce del menu, il telefono offre una semplice funzionalità di calcolo.

7.4 CALENDARIO

Il telefono cellulare è dotato di un'agenda interna con la quale è possibile gestire compiti, promemoria di compleanno e simili.

Visualizzazione del calendario:

Di norma nel menu **Strumenti/Calendario** viene visualizzato il mese corrente. Il giorno corrente è evidenziato.

Gestione del calendario:

1. Il campo evidenziato mostra il giorno selezionato.
Utilizzando i tasti **2** (su), **8** (giù), **4** (sinistra) e **6** (destra), è possibile selezionare uno specifico giorno.
Il tasto ***** consente di passare al mese precedente, il tasto **#** a quello successivo.
2. Confermare la selezione con **☞**; verrà visualizzato il menu del calendario:
Mostra eventi, Vai al giorno, Nuovo evento, Nuovo compleanno, Elimina tutte le voci

7.5 SERVIZI SIM

Per informazioni sulla disponibilità e l'utilizzo dei servizi SIM, contattare il fornitore della scheda SIM (il proprio operatore o un altro fornitore).

7.6 BLUETOOTH

Il Bluetooth è una funzione che consente, ad esempio, di telefonare utilizzando appositi auricolari (cuffia) senza cavi.

Attivazione/disattivazione del Bluetooth

Dal menu **Strumenti/Bluetooth**, selezionare **Bluetooth attivato/disattivato** per attivare o disattivare il Bluetooth.

Durante lo standby, il simbolo  mostra che il Bluetooth è attivo.

Accoppiamento – Primo collegamento con una cuffia/auricolare

Prima di utilizzare una cuffia Bluetooth per la prima volta, è necessario accoppiarla al telefono cellulare:

1. Attivare il Bluetooth. *(Se non è stato ancora accoppiato alcun dispositivo, il telefono cellulare inizia a cercare altri dispositivi Bluetooth automaticamente.)*
2. Cercare nuovi dispositivi dal menu **Strumenti/Bluetooth/Connessioni**.
Dopodiché il telefono mostrerà un elenco dei dispositivi trovati.
3. Selezionare il dispositivo desiderato con .
4. Alla voce **Salvare connessione come autorizzata?** scegliere tra:

No: dopo aver spento il dispositivo Bluetooth o aver perso la connessione a causa della distanza, è necessario confermare nuovamente la connessione.

Si: il telefono cellulare si riconnetterà automaticamente al dispositivo.

Nota: impostare il dispositivo da accoppiare anzitutto in "Modalità di accoppiamento". Per informazioni sulla procedura da seguire, fare riferimento al manuale del produttore.

*Nota: se invece del dispositivo accoppiato appare la richiesta **Inserisci password per acc.**, la cuffia richiede un'apposita password.*

Questa è reperibile nel manuale d'uso della cuffia Bluetooth.

Nota: il Bluetooth attivato e la cuffia collegata richiedono maggiore corrente elettrica e riducono pertanto la durata della carica del telefono cellulare.

Rimozione di dispositivi Bluetooth già accoppiati

Dal menu **Strumenti/Bluetooth/Connessioni/Gestisci dispositivi esistenti/Elimina**, selezionare il dispositivo Bluetooth desiderato e confermare con .

Nota: il dispositivo Bluetooth "eliminato" può essere accoppiato nuovamente in qualsiasi momento.

8. FUNZIONI PER LE CHIAMATE DI EMERGENZA

8.1 FUNZIONE CHIAMATA DI EMERGENZA EMPORIA (PULSANTE DI EMERGENZA)

La funzione chiamata di emergenza emporia consente di ricevere rapidamente soccorso in caso di emergenza.

In caso di emergenza, premere per 3 secondi il pulsante di emergenza posto sul retro del telefono cellulare.

Il pulsante di emergenza funziona anche se il blocco della tastiera è attivo. Inoltre è possibile avviare la chiamata di emergenza premendo uno dei pulsanti di emergenza presenti negli orologi da polso emporia.

Attenzione: ciò è possibile solo con l'orologio di emergenza emporia fornito in dotazione. Questo deve essere accoppiato al proprio emporiaCAREplus prima dell'utilizzo. (Vedi capitolo 8.2.7 a pagina 42)

8.1.1 Attivazione del pulsante di emergenza

È possibile attivare/disattivare il pulsante di emergenza dal menu **SOS/Pulsante di emergenza att./disatt.**

A tale scopo è richiesta l'immissione del **codice del telefono** (preimpostato su **1234**).

8.1.2 Salvataggio dei numeri di emergenza

Il menu **Rubrica/N. emergenza/Aggiungi N. emergenza** consente di definire i cinque numeri di emergenza.

1. Selezionare uno dei numeri dall'elenco per procedere con le operazioni.
2. Indicare se si tratta di un numero privato o di un'organizzazione di soccorso.
3. Cercare quindi un numero nella rubrica e confermare con .
4. Ripetere la procedura per i restanti numeri di emergenza.

Nota: per impedire la modifica accidentale delle impostazioni per la chiamata di emergenza, l'accesso al relativo menu (nonché al menu Strumenti/Posizione) è possibile solo immettendo il codice del telefono.

8.1.3 Cosa fare in caso di emergenza

In caso di emergenza, premere per 3 secondi il pulsante di emergenza posto sul retro del telefono cellulare.

Il pulsante di emergenza funziona anche se il blocco della tastiera è attivo.

- Se è stato attivato il preallarme dal menu **SOS/Impostazioni chiamate di emergenza/Preallarme**, risuonerà per 10 secondi un segnale di avviso.
- Il segnale di avviso risuonerà per l'intero ciclo di chiamate di emergenza in modo da informare dell'emergenza anche le persone presenti nell'ambiente circostante.

8.1.4 Cosa accade una volta effettuata la chiamata di emergenza

- Premendo il pulsante di emergenza viene avviato il ciclo di chiamate di emergenza. Secondo l'ordine prestabilito, vengono chiamati fino a 5 numeri di emergenza salvati dall'utente fino a quando qualcuno accetta e conferma la chiamata. Il ciclo viene ripetuto 3 volte.

Il telefono invia un SMS relativo alla chiamata di emergenza ai numeri di emergenza privati, informandoli della chiamata in arrivo. Il telefono cellulare attiva la funzione vivavoce con il volume al massimo.

- Non appena un utente privato accetta la chiamata, esso *(e non chi ha avviato la chiamata di emergenza)* deve selezionare **0** (zero) 3 volte durante il primo minuto di conversazione. In tal modo il ciclo di chiamate di emergenza viene arrestato.

Ciò significa che i rimanenti numeri di emergenza non verranno più chiamati e la chiamata di emergenza in corso continuerà fino a quando sarà interrotta da uno degli interlocutori.

Nel caso in cui venga chiamata un'organizzazione di soccorso, viene meno la necessità di confermare poiché la linea è sempre occupata.

- Parallelamente alle chiamate di emergenza, viene determinata la posizione dell'utente e individuato l'indirizzo corrispondente ad essa. Se tali informazioni sono disponibili, a tutti i numeri di emergenza viene inviato un SMS con la posizione attuale o l'indirizzo.
- Nell'ora successiva alla chiamata di emergenza, il telefono accetterà automaticamente ogni chiamata eventualmente in arrivo. Nel caso si voglia terminare la funzione di risposta automatica entro 1 ora dalla chiamata di emergenza, è necessario spegnere e riaccendere il telefono. (Per motivi di sicurezza, la sola pressione di  non è sufficiente.)

Attenzione:

- Se si è premuto il pulsante di emergenza inavvertitamente, premere il tasto  per 3 secondi.
- La triplice pressione di **0** (zero) da parte del destinatario della chiamata di emergenza (*non da parte di chi ha avviato la chiamata*) garantisce che la chiamata stessa non venga inoltrata a una segreteria telefonica senza essere ascoltata.
- Durante la chiamata di emergenza il proprio indirizzo verrà mostrato sempre, anche se nelle impostazioni è stato selezionato **Numero privato**.
- I numeri di emergenza, per poter essere definiti come tali, devono essere stati prima salvati nella rubrica. Se non è stato salvato alcun numero di emergenza, il credito sulla propria carta prepagata è esaurito o si è connessi senza autorizzazione a una rete di altro operatore (ad es. roaming non abilitato), premendo il pulsante di emergenza verrà chiamato il 112.
- Per configurare il numero di un'organizzazione (soccorso, polizia, vigili del fuoco ecc.) come numero di emergenza, contattare l'ente preposto; tale impostazione rientra infatti tra le competenze degli specifici enti. Non ci assumiamo alcuna responsabilità per i costi che potrebbero insorgere, ad esempio, chiamando inavvertitamente tali numeri.
- In caso di avvio di una chiamata di emergenza insorgono, oltre ai costi della chiamata stessa, anche costi relativi all'invio di SMS.

8.2 FUNZIONI AVANZATE PER LA CHIAMATA DI EMERGENZA EMPORIA

8.2.1 emporia4CARE

Grazie alla funzione avanzata per la chiamata di emergenza, il telefono cellulare è compatibile con la piattaforma Internet **emporia4CARE** (www.emporia4care.com). La piattaforma **emporia4CARE** consente all'utente, ai suoi parenti e alle organizzazioni di soccorso di utilizzare servizi quali localizzazione, gestione a distanza delle voci della rubrica, numeri di emergenza, impostazioni ed elenchi di amici (Vedi capitolo 8.2.2 a pagina 35). Ulteriori informazioni sono reperibili nel manuale d'uso di **emporia4care** o presso emporia Telecom.

*Attenzione: la configurazione e la gestione a distanza del telefono cellulare emporia tramite la piattaforma **emporia4CARE** comportano costi relativi all'invio di SMS. Il telefono cellulare risponde a ciascuna richiesta della piattaforma con un SMS. Per informazioni sul costo di ciascun SMS, rivolgersi al proprio operatore di telefonia mobile.*

H Se sul display del telefono si illumina questo simbolo, il telefono cellulare è stato collegato con la piattaforma **emporia4CARE**. Il telefono cellulare può pertanto essere gestito a distanza tramite la piattaforma **emporia4CARE** ed è quindi possibile determinarne la posizione geografica. Leggere le informazioni riportate in basso relativamente al rischio di abuso.

L'**H** può assumere tre diversi colori:

blu indica che il telefono cellulare è stato collegato con **emporia4CARE**;
verde indica che il cellulare è stato collegato con **emporia4CARE** e sono stati definiti amici in grado di identificare la posizione dell'utente;
rosso indica che il cellulare non è collegato con **emporia4CARE** ma sono stati definiti amici in grado di identificare la posizione dell'utente.

Attenzione: rischio di abuso di emporia4CARE.

È possibile far registrare il proprio telefono cellulare sulla piattaforma **emporia4CARE** (www.emporia4care.com). La piattaforma consente a determinate persone in essa registrate (in seguito: "utente/i della piattaforma") di gestire a distanza il Suo telefono cellulare nonché di determinarne la posizione geografica. Una descrizione accurata delle funzionalità è reperibile nel sito: www.emporia4care.com

Le funzioni di gestione a distanza e di localizzazione geografica possono essere molto utili a Lei e ai Suoi familiari e fornire un prezioso supporto. Al contempo non possiamo escludere un eventuale abuso delle funzioni stesse.

Per evitare, per quanto è possibile, eventuali abusi, sono state adottate le seguenti misure:

- La registrazione del telefono cellulare sulla piattaforma **emporia4CARE** richiede l'invio di una conferma tramite SMS dal cellulare stesso. Per assicurarsi che tale SMS provenga effettivamente dalla persona interessata, dopo alcune settimane dalla prima conferma questa verrà informata nuovamente via SMS della registrazione. Se si desidera cancellare la registrazione del proprio telefono cellulare dalla piattaforma **emporia4CARE**, chiamare il call center emporia al numero sotto indicato. In tal caso le funzionalità della piattaforma **emporia4CARE** verranno disattivate e i Suoi dati personali eliminati.
- Se il telefono cellulare è registrato sulla piattaforma **emporia4CARE**, è possibile gestirlo a distanza e determinarne la posizione geografica. In tal caso il simbolo **H** si illumina in modo continuo sul display.
Attenzione: se il simbolo H si illumina sul display del telefono cellulare, il telefono può essere gestito a distanza sulla piattaforma emporia4care ed è possibile determinarne la posizione geografica.

- L'utente ha il diritto di revocare l'assenso alla registrazione del proprio telefono cellulare sulla piattaforma **emporia4CARE** (e alla possibilità di gestirlo a distanza nonché di determinarne la posizione geografica) in qualsiasi momento e senza dover fornire motivazioni al riguardo.

Contatto tramite e-mail: **info@emporia4care.com** o
contatto telefonico con il call center

(solo per la Germania) al numero: **+49 1805 91 31 81**

Per chiamare il call center dall'Austria: **+43 732 777 717-0**

(durante i consueti orari di ufficio).

In caso di revoca non sarà più possibile utilizzare le funzionalità della piattaforma e i propri dati personali verranno eliminati. Inoltre emporia si riserva il diritto di bloccare le funzionalità della piattaforma in tutto o in parte qualora emergano indizi relativi a un abuso o la persona interessata segnali un abuso ai suoi danni.

- Tenere inoltre presente che, durante la registrazione su **emporia4CARE**, tutti i numeri di emergenza verranno eliminati e dovranno essere reimpostati.

Tali misure hanno lo scopo di impedire, per quanto è possibile, eventuali abusi. Al contempo non possiamo escludere o impedire con assoluta certezza un eventuale abuso delle funzioni stesse. Se si utilizza **emporia4CARE**, esaminare dettagliatamente le modalità di utilizzo con i propri familiari e con le persone di propria fiducia. Assicurarsi di avere una comprensione generale degli scopi e del funzionamento delle funzionalità della piattaforma e che ciò valga anche per i propri familiari e per le persone di propria fiducia. Contattare emporia in caso di dubbi sulla legittimità dell'utilizzo o di indizi su un abuso.

emporia ha il diritto di bloccare le funzionalità in qualsiasi momento. emporia bloccherà ad ogni modo le funzionalità ed eliminerà i Suoi dati personali qualora Lei eserciti il Suo diritto di revoca; potrà farlo tramite:

E-mail all'indirizzo info@emporia4care.com o

telefonando al numero del call center per la Germania: +49 1805 91 31 81 o chiamando il call center per l'Austria: +43 732 777 717-0.

8.2.2 Identificazione della posizione: (GPS)

A sostegno della funzione di chiamata di emergenza, il cellulare è dotato di un modulo GPS (Sistema di Posizionamento Globale). In tal modo è possibile localizzare il telefono cellulare in qualsiasi punto del mondo si trovi e determinare perciò l'esatta posizione geografica dell'utente.

Ciò offre inoltre un ausilio per il proprio orientamento. Qualora si perda l'orientamento o si verifichi un caso di emergenza, sarà possibile ottenere rapidamente aiuto.

Altri utenti potranno inoltre individuarLa tempestivamente.

Nota: la funzionalità GPS non può essere garantita all'interno di edifici.

Nota: qualora dopo alcuni minuti non sia ancora stata determinata la propria posizione, verificare di aver una porzione di cielo libera al di sopra di sé (satelliti) ed eventualmente allontanarsi da pareti alte.

Nota: a causa dell'imprecisione dei dati GPS è possibile che vi sia uno scarto di fino a 30 metri tra la posizione determinata e quella effettiva.

Nota: l'identificazione della posizione richiede molta corrente elettrica e riduce pertanto la durata della carica del telefono cellulare da 360 a 24 ore in caso di uso continuativo.

Nota: se si utilizza il telefono cellulare congiuntamente a un contratto di assistenza con un'organizzazione di soccorso, a seconda dei casi alcune impostazioni e funzioni potranno essere attivate e modificate a distanza dal rispettivo centro di controllo. Tale funzione deve essere concordata per contratto e ha lo scopo di proteggerLa e assisterLa.

Attivazione/disattivazione della funzione di posizionamento

È possibile attivare/disattivare la funzione di posizionamento dal menu **SOS/GPS/Posizione ON/OFF** e impostare l'intervallo di trasmissione del segnale GPS (ad es. 15 minuti).

Nota: a tale scopo è richiesto il codice del telefono (preimpostato su 1234).

Richiesta e invio dell'attuale posizione

Dal menu **SOS/GPS/Impostazioni/Posizione** è possibile visualizzare la propria posizione, se disponibile, con le coordinate geografiche espresse in grafi di longitudine e latitudine (=dati GPS).

Inoltre sono disponibili le **Opzioni Invia informazioni GPS** per inviare la posizione ad amici o **Imposta come posizione casa**.

Richiesta della propria posizione da altri telefoni cellulari

Specifici contatti hanno la possibilità di richiedere la posizione dell'utente da altri telefoni cellulari.

Tali contatti vengono salvati nell'**elenco degli amici**.

Niente paura! I numeri non presenti in detto elenco non sono in grado di identificare la Sua posizione.

Il menu **SOS/GPS/Impostazioni/Elenco amici** consente di vedere quali dei contatti può attualmente richiedere la posizione dell'utente.

La creazione, l'eliminazione e la modifica dell'elenco di amici possono essere effettuate tramite la piattaforma **emporia4CARE** e richiedono l'assenso dell'utente del telefono cellulare. Ulteriori informazioni sono reperibili nella brochure **emporia4CARE** allegata o sul sito www.emporia4care.com

Nota: onde determinare la posizione dell'utente, le organizzazioni di soccorso ricevono le coordinate GPS. Gli utenti privati ricevono invece un collegamento a Google Maps.

Nota: se, al momento della richiesta della posizione, il proprio telefono cellulare non riceve alcun segnale GPS, verrà inviata automaticamente l'ultima posizione salvata unitamente a una nota al riguardo.

Altre impostazioni nella voce di menu Impostazioni posizione:

- **Imposta posizione casa:** consente di salvare il proprio indirizzo personale e le relative coordinate geografiche.
- **Imposta periodo di riposo:** consente di definire in quali orari la funzione di posizionamento deve essere disattivata. Tale funzione aiuta a risparmiare la carica della batteria.

8.2.3 Allarme giornaliero

L'**emporiaCAREplus** è dotato di funzione di allarme passivo (alla voce **SOS/Allarme giornaliero**) che consente di confermare le proprie buone condizioni premendo ad intervalli predefiniti (ogni 1-25 ore) l'apposito tasto di allarme posto sul lato del telefono cellulare. Se, nonostante la funzione di allarme giornaliero sia attiva, essa non viene tacitata, verrà avviato automaticamente il ciclo di chiamate di emergenza (Vedi capitolo 8.1.4 a pagina 30).

Le opzioni **Solo SMS** e **Chiamata e SMS** consentono di scegliere se il numero di emergenza debba essere chiamato e informato tramite SMS oppure soltanto essere informato tramite SMS.

Nota: questa funzione può essere utilizzata solo se si è collegati con un'organizzazione di soccorso che supporta tale funzione oppure con la piattaforma gratuita emporia4CARE. (Vedi capitolo 8.2.1 a pagina 32)

Nota: per poter effettuare l'impostazione qui descritta è necessario disporre del codice del telefono. Tale codice è preimpostato su 1234.

8.2.4 Allarme batteria

Nota: questa funzione può essere utilizzata solo se si è collegati con un'organizzazione di soccorso che supporta tale funzione oppure con la piattaforma gratuita emporia4CARE. (Vedi capitolo 8.2.1 a pagina 32) Le informazioni relative allo stato della batteria vengono inoltrate direttamente alla piattaforma emporia4CARE o all'organizzazione di soccorso. Al numero di emergenza indicato non viene inviata alcuna informazione relativa allo stato della batteria.

Se la carica della batteria del telefono cellulare è esaurita, il dispositivo si spegne automaticamente. Per evitarlo, è necessario collegarlo per tempo alla rete elettrica e lasciar caricare la batteria.

Il menu **SOS/Allarme batteria** consente di impostare se e a quale livello di carica il dispositivo deve inviare un segnale di avviso.

È possibile impostare due diversi livelli di allarme: **Livello allarme 1** e **Livello allarme 2**. L'impostazione viene indicata in punti percentuali rispetto alla carica piena. Se l'allarme batteria è attivo e la carica è al di sotto del livello definito, verrà inviato automaticamente all'organizzazione di soccorso associata un SMS di allarme.
Nota: per poter effettuare l'impostazione qui descritta è necessario disporre del codice del telefono. Tale codice è preimpostato su 1234.

8.2.5 Geofence (allarme di zona)

Nota: questa funzione può essere utilizzata solo se si è collegati con un'organizzazione di soccorso che supporta tale funzione oppure con la piattaforma gratuita emporia4CARE. (Vedi capitolo 8.2.1 a pagina 32)

L'**emporiaCAREplus** dispone di una funzione che consente di avviare una chiamata di emergenza verso destinatari predefiniti nel caso in cui il dispositivo lasci una determinata area. Ciò è reso possibile dalla tecnologia di posizionamento via satellite (GPS).

La funzione GeoFence può essere attivata/disattivata dal menu **SOS/Geofence /Allarme zona**. Se l'allarme di zona è attivo, è possibile definire ogni quanto tempo verrà contattato il satellite GPS.

- Alla voce **Imposta area** è possibile definire il **Punto di inizio**.
L'impostazione può essere effettuata manualmente con **Inserisci coordinate** oppure automaticamente con **Posizione momentanea**.
- La voce **Raggio** consente di immettere il numero di metri. Se l'utente oltrepassa il raggio preimpostato, verrà emesso automaticamente un allarme.

Nota: l'identificazione della posizione richiede molta corrente elettrica e riduce pertanto la durata della carica del telefono cellulare da 360 a 24 ore in caso di uso continuativo.

Nota: per poter effettuare l'impostazione qui descritta è necessario disporre del codice del telefono. Tale codice è preimpostato su 1234.

8.2.6 Allarme di caduta

L'**emporiaCAREplus** è dotato di avanzatissimi sensori di posizione e di accelerazione. Tali sensori aiutano a riconoscere le cadute e, in caso di emergenza, ad attivare automaticamente l'allarme.

emporia opera in base a standard di sicurezza elevati, non ancora pienamente soddisfatti dalle attuali possibilità tecnologiche.

Nota: le tecnologie attuali non consentono ancora di riconoscere le cadute con certezza assoluta. L'allarme di caduta costituisce unicamente un aiuto. emporia non si assume alcuna garanzia sul riconoscimento di tutte le cadute.

Se si desidera utilizzare l'allarme di caduta, osservare quanto segue:

- L'**emporiaCAREplus** riconosce una caduta in modo ottimale se si porta il telefono cellulare sul corpo in posizione verticale o se questo pende al collo mediante un nastro.
- Se l'allarme di caduta è attivo, assicurarsi di collocare sempre l'**emporiaCAREplus** sul supporto di caricamento.
Ciò consente di evitare falsi allarmi.

Utilizzo:

- Il menu **SOS / Allarme di caduta attivo/disattivo** consente di attivare e disattivare il sensore di caduta.
- La sensibilità dell'allarme di caduta può essere regolata tramite **SOS / Allarme di caduta / Impostazioni**.
Possono essere impostati tre livelli a piacere:
 - **Insensibile**: l'allarme viene causato solo da cadute gravi
 - **Normale**
 - **Sensibile**: l'allarme viene causato anche da cadute leggere; sussiste tuttavia il rischio di falsi allarmi (senza caduta).
- Il menu **SOS / Allarme di caduta / Impostazioni / Tempo di ritardo** consente di definire quale intervallo di tempo (da 10 a 99 secondi) debba trascorrere tra la caduta riconosciuta e l'emissione dell'allarme.
Se la persona caduta si risolveva entro tale intervallo, o se il telefono cellulare viene nuovamente sollevato e posto in posizione verticale, non verrà emesso alcun allarme.
Il tempo di reazione impostato consente di evitare falsi allarmi.

Nota: per poter effettuare l'impostazione qui descritta è necessario disporre del codice del telefono. Tale codice è preimpostato su 1234.

8.2.7 Funzione chiamata di emergenza e orologio da polso

Grazie a **emporiaCAREplus** le persone attive possono stare sicure.

A completamento della sperimentata funzione chiamata di emergenza emporia, questo modello è dotato di un orologio da polso per le chiamate di emergenza.

Il menu **SOS/Orologio di emergenza** consente di accoppiare la funzione chiamata di emergenza del **CAREplus** con l'orologio da polso emporia e di attivarla/disattivarla. Le chiamate di emergenza possono essere avviate sia mediante il pulsante di emergenza del telefono che tramite i 4 pulsanti di emergenza dell'orologio da polso **CAREplus**.

Rimozione della sicura da trasporto dell'orologio da polso:

Rimuovere la piastrina di plastica posta sotto il pulsante di impostazione dell'ora, impostare l'ora e premere nuovamente il pulsante di impostazione dell'ora.

Preparativi per l'accoppiamento dell'orologio da polso con il telefono cellulare:



- Assicurarsi che il telefono cellulare sia acceso.
- Tenere pronto l'orologio da polso.



Preparazione del telefono cellulare

1. Aprire il menu **SOS**.
2. Selezionare e aprire **Orologio di emergenza**.
Nota: per poter effettuare l'impostazione qui descritta è necessario disporre del codice del telefono. Tale codice è preimpostato su 1234.
3. Selezionare e aprire **Attivazione/disattivazione orologio di emergenza**.
4. Selezionare **On** e confermare.



Accoppiamento dell'orologio di emergenza

5. Selezionare e aprire **Accoppiamento orologio di emergenza**.
6. Selezionare e aprire **Ricerca** con .
Sullo schermo apparirà la richiesta:
Premere un pulsante di emergenza sull'orologio per almeno 3 secondi!
7. Premere uno dei 4 pulsanti di emergenza dell'orologio per 3 secondi.
A conferma, sul numero 6 lampeggerà una luce a LED rossa.
8. Se il telefono cellulare ha stabilito il collegamento con l'orologio da polso, verrà richiesto l'inserimento di una password.
Immettere 4 volte il numero zero (**0000**) come password e confermare.
9. A conferma dell'avvenuto accoppiamento, sullo schermo verrà visualizzato il messaggio **Fine**. Sullo schermo verrà visualizzato il simbolo  (orologio di emergenza accoppiato).

Disconnessione dell'orologio di emergenza accoppiato

1. Aprire il menu **SOS**.
2. Selezionare e aprire **Orologio di emergenza** (voce di menu 7).
Nota: per poter effettuare l'impostazione qui descritta è necessario disporre del codice del telefono. Tale codice è preimpostato su 1234.
3. Selezionare e aprire **Attivazione/disattivazione orologio di emergenza**.
4. Selezionare **Off**.

L'orologio di emergenza emporia è stato correttamente disconnesso dall'**emporiamCAREplus**.

Il simbolo  (orologio di emergenza accoppiato) non appare più sullo schermo; al suo posto appare il carattere  indicante l'orologio di emergenza non più accoppiato.

Nota: l'orologio di emergenza emporia è dotato di due batterie, una per il meccanismo e l'altra per l'emissione della chiamata di emergenza. emporiam consiglia di sostituire entrambe le batterie almeno una volta l'anno.

8.2.8 Altre impostazioni nella voce di menu Impostazioni chiamate di emergenza

Nota: per poter effettuare l'impostazione qui descritta è necessario disporre del codice del telefono. Tale codice è preimpostato su 1234.

- **N. emergenza:** Consente di salvare, modificare ed eliminare i numeri di emergenza. *Vedere il capitolo 8.1.2 «Salvataggio dei numeri di emergenza»*
- **Nr. server indirizzo:** Questo servizio di server dati trasforma, in caso di emergenza e su richiesta manuale, i dati relativi alla posizione dell'utente in un indirizzo valido. È possibile immettere il numero di un'organizzazione di soccorso (linea dati) o il numero di un server degli indirizzi.
- **Preallarme:** il preallarme è un segnale di avviso a volume alto che viene emesso all'avvio del ciclo di chiamate di emergenza, prima che venga chiamato il numero di emergenza immesso. Se il preallarme è impostato su **Disattivato**, viene chiamato immediatamente il numero di emergenza. Se il preallarme è impostato su **Attivato**, è possibile inserire la durata del preallarme in secondi.

Nota: il preallarme serve, in caso di emergenza, a richiamare l'attenzione delle persone che si trovano nei dintorni, che potranno dare aiuto immediato.

- **Tono chiamata di emergenza:** consente di attivare e disattivare il segnale di emergenza. Se il tono per le chiamate di emergenza è disattivato, il numero di emergenza impostato viene chiamato immediatamente senza preallarme e senza tono di emergenza.

Nota: la disattivazione del tono per le chiamate di emergenza è utile solo se il pulsante di emergenza non viene utilizzato per effettuare chiamate di emergenza, ma ad esempio come tasto di composizione rapida.

9. PANORAMICA DEI MENU

Messaggi	
1. Nuovo SMS	
2. Ricevuti	
3. Inviati	
4. Non inviati SMS	
5. Modelli	
6. Black list	
7. Elimina SMS	
8. Invia contatto	
9. SMS nella Rubrica	
10. Impostazioni	
Ok	Indietro

Impostazioni	
1. Centro Messaggi	
2. Conferma di SMS	
3. Stato memoria	
Ok	Indietro

Elimina SMS	
1. Elimina tutto	
2. Ricevuti	
3. Inviati	
4. Non inviati SMS	
5. Modelli	
Ok	Indietro

SOS	
1. Pulsante di emergenza	
2. GPS	
3. Allarme giornaliero	
4. Allarme batteria	
5. Geofence	
6. Allarme di caduta	
7. Orologio di emergenza	
8. Impostazioni ch. di emergenza	
Ok	Indietro

Impostazioni chiamate di emergenza	
1. N. emergenza	
2. Nr. server indirizzo	
3. Preallarme	
4. Tono chiamata di emergenza	
Ok	Indietro

Allarme di caduta	
1. Allarme di caduta on/off	
2. Impostazioni	
Ok	Indietro

Impostazioni	
1. Sensibilità	
2. Tempo di ritardo	
Ok	Indietro

Sensibilità	
1. Insensibile	
2. Normale	
3. Sensibile	
Ok	Indietro

Strumenti	
1. Sveglia	
2. Ricorrenze	
3. Bluetooth	
4. Calcolatrice	
5. Calendario	
6. Servizi SIM	
Ok	Indietro

Ricorrenze	
1. Nuovo compleanno	
2. Modifica compleanno	
3. Cancella compleanno	
Ok	Indietro

GPS	
1. Posizione	
2. Impostazioni	
Ok	Indietro

Impostazioni	
1. Posizione	
2. Elenco amici	
3. Imposta posizione casa	
4. Imposta periodo di riposo	
Ok	Indietro

Rubrica	
1. Cerca	
2. Nuovo Contatto	
3. Proprio num	
4. N. emergenza	
5. Tasti di composizione rapida	
6. Copia contatto	
7. Modifica contatto	
8. Elimina contatto	
9. Invia contatto	
10. SMS nella Rubrica	
11. Impostazioni	
Ok	Indietro

Impostazioni	
1. Salva voce su	
2. Memoria in uso	
3. Stato memoria	
4. Salva autom. nella Rubrica	
Ok	Indietro

N. emergenza	
1. Aggiungi N. emergenza	
2. Elimina N. emergenza	
3. Pulsante di emergenza	
4. Preallarme	
Ok	Indietro

Elenco chiamate	
1. Chiamate perse	
2. Chiamate eseguite	
3. Chiamate ricevute	
4. Durata chiamata	
5. Elimina	
Ok	Indietro

Durata chiamata	
1. Visualizza	
2. Reimposta timer	
Ok	Indietro

Visualizza	
Ultim. 0.00.00	
Disattivato 00:00:00	
Attivato 00:00:00	
Tutti 00:00:00	
Indietro	

Impostazioni	
1. Modo silenzioso/sleep	
2. Suonerie e avvisi	
3. Volume ricevitore	
4. Volume viva voce	
5. Display e luce	
6. Data e ora	
7. Dimensione testo	
8. Lingua	
9. Avviso di chiamata	
10. Trasferimento di chiamata	
11. N. privato	
12. Testo di guida	
13. Selezione Reti	
14. Tasti preferiti	
15. Blocco automatico dei tasti	
16. N.casella vocale	
17. Centro Messaggi	
18. SMS nella Rubrica	
19. Tasti di composizione rapida	
20. Impostazioni di sicurezza	
21. Impostazioni	
22. Conferma di SMS	
23. Codice di sicurezza	
24. Menu SMS	
25. Reimposta	
Ok	Indietro

10. INFORMAZIONI GENERALI

Indicazioni di sicurezza

- Spegnerne il telefono cellulare all'interno degli ospedali o in prossimità di apparecchiature mediche, poiché queste potrebbero essere disturbate dal cellulare stesso. Qualora si necessiti di apparecchiature e ausili medici, accordarsi sul loro uso con il proprio medico.
- Se il telefono è acceso, tenerlo a una distanza minima di 20 cm da pacemaker. Per tale motivo non portare mai il telefono cellulare nel taschino. Durante le telefonate, tenere il telefono cellulare vicino all'orecchio più distante dal pacemaker. Se si ritiene che si sia verificato un disturbo al pacemaker, spegnere immediatamente il telefono cellulare.
- Durante il suo funzionamento il telefono cellulare utilizza onde radio e genera campi elettromagnetici ad alte frequenze. Quando si utilizza il telefono in prossimità del corpo, assicurarsi di tenerlo a circa 1,5 cm di distanza da sé così da evitare la sovraesposizione. In caso di dubbi durante l'uso del telefono, ridurre i tempi di chiamata e utilizzare l'altoparlante.
- Non guidare mai un veicolo tenendo il telefono cellulare in mano. Rispettare le leggi nazionali e le norme sul traffico relative all'uso di telefoni cellulari durante la guida.
- Spegnerne sempre il telefono cellulare all'interno degli aerei.
- In prossimità di stazioni di benzina e altri luoghi contenenti sostanze esplosive, come ad esempio impianti a combustibile e aree di brillamento, è necessario spegnere il telefono cellulare in quanto potrebbe disturbare apparecchiature sensibili o causare esplosioni o incendi.
- Non puntare mai la torcia elettrica LED direttamente negli occhi di persone o animali!
- I telefoni cellulari possono causare rumori di disturbo in televisori o radio, soprattutto se il telefono cellulare viene utilizzato in prossimità di tali apparecchi.
- Il volume alto dell'altoparlante o della cuffia può causare danni all'udito.
- L'apparecchio e gli accessori possono contenere componenti piccoli.
Tenere l'apparecchio al di fuori della portata dei bambini.
- Come precauzione, si consiglia di scollegare il caricabatterie dal telefono durante i temporali.
- Il caricatore interrompe l'alimentazione elettrica del dispositivo. Il collegamento all'alimentazione elettrica deve trovarsi nelle immediate vicinanze dell'apparecchio e deve essere facilmente raggiungibile.



Garanzia

Il periodo di garanzia di 24 mesi (per l'orologio: 12 mesi, per la batteria: 6 mesi) ha inizio al momento della consegna del dispositivo. Per comprovare il momento della consegna, utilizzare il **documento di acquisto originale** (scontrino, fattura) **con codice IMEI**.

Conservare tali documenti con cura. Le prestazioni di garanzia fanno riferimento alle condizioni di garanzia valide al momento dell'acquisto.

La presente garanzia è valida solo se si utilizzano batterie emporia originali.

Nella misura massima consentita dalla legge applicabile,

emporia non è responsabile in nessun caso per le seguenti situazioni:

- Qualsiasi perdita di dati o reddito.
- Qualsiasi danno speciale o incidentale, così come qualsiasi danno diretto o indiretto indipendentemente dalla sua causa.

Destinazione d'uso

Il presente telefono cellulare è robusto e progettato per l'utilizzo in mobilità. Tuttavia, deve essere protetto dall'umidità (pioggia, bagno ecc.) e dagli urti. Non esporlo ai raggi diretti del sole.

Un uso non conforme a quanto indicato può causare danni al prodotto.

Ciò può comportare pericoli come ad esempio scossa elettrica, incendio ecc.

Il prodotto in ogni sua parte non deve essere modificato, smontato o aperto.

- L'alimentatore è adatto unicamente all'utilizzo con una presa di corrente domestica allacciata alla rete pubblica da 230 Volt/50 Hz (10/16 A) in CA.
- Tenere le batterie sempre al di fuori della portata dei bambini.
- Non tentare mai di rimuovere il rivestimento (involucro) delle batterie, né di tagliarle, aprirle, romperle, piegarle, forarle o distruggerle in qualsiasi modo.
- Non utilizzare caricatori e batterie danneggiati.
- Utilizzare esclusivamente accessori e batterie autorizzati da emporia. Informarsi a tale riguardo presso i rivenditori specializzati.

Descrizione tecnica del telefono cellulare emporiaCAREplus

- Altoparlante adatto ad apparecchi acustici, M3/T3
- Dual band GSM 900/1800
- Antenna interna, SAR 1,73 W/kg
- Dimensioni: 124x59x19 mm, 127 g
- Display: 2,2" TFT 176x220 pixel
- Temperatura di funzionamento: 0 -40 °C
- Torcia elettrica - Classe di protezione 3
- Batteria (sostituibile): AK-V33i – Li-Ion 3,7 V/ 1750 mAh
- Durata in standby: fino a 300 ore
- Durata in chiamata: fino a 360 minuti
- Alimentatore RL - V170EU:
In 100-240 V ~ Out 5,0 V --- 550 mA

Nota: le funzioni come il Bluetooth o il GPS riducono la durata di funzionamento fino all'80%.

Descrizione tecnica dell'orologio di emergenza emporia

Il telefono cellulare **emporiaCAREplus** dispone anche di una funzione di attivazione delle chiamate di emergenza via radio. Il sistema è costituito da un ricevitore radio interno al telefono cellulare **emporiaCAREplus** e da un trasmettitore radio interno all'orologio di emergenza emporia. La frequenza radio utilizzata è la "Social Frequency", corrispondente alla norma ETSI EN 300 200. Entrambi i componenti soddisfano tutti i requisiti obbligatori per i dispositivi di classe 1 a norma EN 300 200, sono stati collaudati e autorizzati.

- Collaudo e certificazione per la Social Frequency:
Radio: EN 300 220-1 V.2.3.1; EN 300 220-2 V.2.3.1
- Social Alarm System:
EN 50134-2 : 2000 (classe ambientale II)
EN 300 220 trasmissione a banda stretta
- Tipo di modulazione: FSK (2FSK);
- Frequenza: intervallo 869,2~869,25 MHz; centro
869,2125 MHz; spaziatura tra canali: 25 KHz; 1 canale
- ERP: max. 10 dBm
- Batteria per il meccanismo dell'orologio: pile a bottone
all'ossido di argento SR621SW; 1,55 V; 23 mAh
- Batteria per l'attivazione della chiamata di
emergenza: pile a bottone al litio: CR2430
- Tensione: nominale 3V; alta 3,4 V; bassa 2,6V
- Durata in standby: 1,5 anni
(se non viene avviata l'emergenza)
- Tempo di impiego: 1000 attivazioni della chiamata
di emergenza
- Classe di protezione: IP67
- Temperatura di funzionamento: 20~55 °C
- Umidità dell'aria: 10 % ~ 90 %

50

Dichiarazione di conformità UE

Con la presente, Emporia Telecom Produktions- und Vertriebs-GmbH & Co.KG. dichiara che la struttura dell'apparecchio indicato di seguito soddisfa le direttive comunitarie vigenti specificate in basso.

Denominazione art.: Telefono cellulare dual band

Codice art.: V112

Direttive CE pertinenti:

Direttiva 1999/5/CE R&TTE sulle apparecchiature radio e le apparecchiature terminali di telecomunicazione.

CE 2200

L'articolo soddisfa le seguenti

norme specifiche e norme di base EN armonizzate:

Sicurezza e salute: EN 60950-1:2006/A12:2011; EN 50360:2001;
EN 62209-1:2006; EN 62209-2:2010;
EN 62479:2010

EMC: EN 301 489-1 V1.9.2; EN 301 489-3 V1.4.1;
EN 301 489-7 V1.3.1; EN 301 489-17 V2.2.1

Spettro radio: EN 300 328 V1.7.1; EN 301 511 V9.0.2;
EN 300 440-1 V1.6.1; EN 300 440-2 V1.4.1;
EN 300 220-1 V2.3.1; EN 300 220-2 V2.3.1

Orologio da polso di emergenza: ETSI EN 301 489-1 V1.9.2; ETSI EN 301 489-3 V1.4.1;
EN 50130-4 2003; EN 60950-1 :2006+A12 :2011

Eveline Pupeter
General Manager



03/03/2013, Linz/Austria

emporia

Smaltimento

- Smaltimento della confezione: le confezioni e i materiali di imballaggio sono riciclabili e dovrebbero essere smaltiti negli appositi rifiuti.
- Smaltimento delle batterie: le batterie non devono essere smaltite nei rifiuti domestici. L'utente è tenuto a conferire le batterie usate nei modi previsti dalla legge, ad esempio presso i centri di raccolta locali o negli esercizi commerciali.
- Smaltimento dell'apparecchio: qualora in futuro il prodotto dovesse divenire obsoleto, non smaltirlo nei rifiuti domestici. Per proteggere l'ambiente, conferirlo ad un centro di riciclaggio o di raccolta dei materiali in cui i rifiuti vengano raccolti e trattati in modo ecologicamente responsabile.



Emporia Telecom Produktions-
und Vertriebs-GmbH & CoKG

Industriezeile 36
4020 Linz, Austria

Tel. +43.732.77 77 17-0

Fax +43.732.77 77 17-8

www.emporia.at

CE 2200

Con riserva di errori di stampa, inesattezze e modifiche tecniche.
PartNo.: 54228-ITA; ITALIANO; V112-IM-V4_G2-201401